

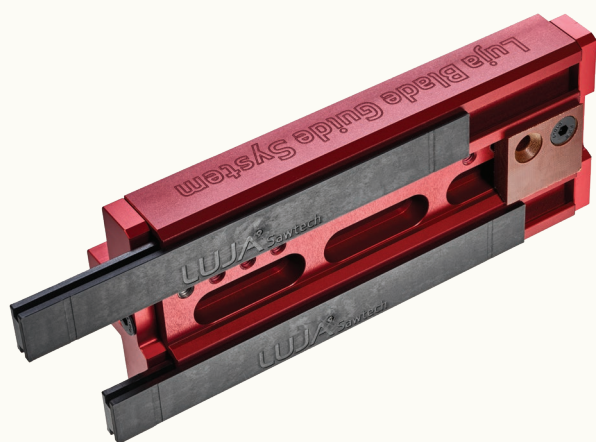

**EXPECT
MORE**
FROM YOUR
BAND SAWS



**20 år med
båndsawe og
savblade**

LUJA[®] Sawtech

Søren Luja kan i år fejre 20-års jubilæum med Luja Sawtech, der gennem årene har udviklet en række services og produkter til båndsave. I 2018 slog livet en kolbøtte, som stadig præger virksomheden i dag.

Det hele starter en dag for 23 år siden. Den dag står en 22-årig knægt foran en båndsav, som er ved at blive kørt ind efter en større service. Saven er lige blevet serviceret af en specialist fra udlandet og den kører bedre end før, og kunden er glad. Men den 22-årige knægt er ikke imponeret – *”Det må kunne gøres bedre”*.

Det blev startskuddet og den løbende drivkraft i det, der for 20 år siden blev til Luja A/S. Virksomheden har i nu 20 år nørdet i en bedre og mere stabil drift af båndsave – en temmelig smal og speciel niche. Men tiden har bevist at der er et behov og en plads i branchen til en virksomhed, der rendyrker kompetencerne så fokuseret som Luja gør.

Svær start for ung dansker

Men på spørgsmålet om, om det har været en let rejse? *”Bestemt ikke. Det var en kamp at få det startet op som ung dansker i store trælande som Sverige og Norge. Jeg var ung og havde ingen baggrund i branchen, men vedholdenhed og gode resultater gjorde udslaget,”* siger Søren Luja og fortsætter: *”Fra omkring 2008 skete der et paradigmeskifte og flere lyttede. Enkelte kunder var modige og lod mig teste mine ideer og teorier af. Det gav resultater, som åbnede op for at få lov til at gøre endnu mere.”*

Det blev begyndelsen til den udviklingsrejse, der i dag sætter en fed streg under, at Luja tilbyder noget unikt, som andre i branchen endnu ikke er nået til.

”Forskellen er, at vi ser processen som en helhed, og vi dyrker hvert enkelt led i den kæde af faktorer. Kvalitet, produktivitet og driftssikkerhed skal være i top, og det er der, vi ser de målbare resultater.”

”Men Luja var aldrig kommet hertil, hvis det ikke var for den tillid, vores kunder har vist os gennem årene. Der er mange, som har været modige og har truffet en beslutning om at lade os arbejde på selve hjertet i deres forretning, uden at vide 100% hvad det egentlig ville betyde. Der var jo ingenting at sammenligne vores arbejde med,” fastslår han

Respekt for ressourcer

Fynske Luja er i dag en virksomhed, der besidder meget stor knowhow, tekniske løsninger og flere patenter på produkter, som er med til at skabe en bedre hverdag og økonomi i produktioner, hvor båndsave indgår.

”Båndsaven er en frygtelig maskine, når den ikke står rigtigt eller hvis den er indstillet forkert. Men når samspillet i saven er på plads, så er det en lækker maskine at arbejde ved. Den giver et højere udbytte end rundsave – og det gavner ikke alene bundlinjen, men også miljøet, siger Søren Luja. Hans tilgang falder helt ind i tidens ånd om at respektere og minimere brugen af ressourcer.

”Vores fokus er på at minimere forbruget af tid, energi, råstoffer og værktøj ved at udnytte vores viden.”

”Det gælder selvfølgelig om at få skåret nogle meter træ – det er selve basis i vores kunders forretning. Men hvis vi kan få savene til at køre bedre, kan der saves mere træ på samme tid og det uden at øge de øvrige omkostninger. Og så er det jo en win-win for både kunden og miljøet”

Produktporteføljen vokser

Siden begyndelsen har Luja Bio-Oil været en vigtig del af pakken til at opnå en god drift med båndsave. De første par år blandede Søren selv olien færdig på værkstedet i mindre mængder, før den blev fyldt på emballage. I dag bliver der årligt sendt 150.000 liter olie afsted til kunder i hele Nordeuropa.

I 2016 blev en helt ny idé født; Luja Blade Guide System™. Tanken var, at det skulle være et brugervenligt og simpelt alternativ til eksisterende systemer. De første test viste dog meget tydeligt, at der var noget grundlæggende anderledes ved den nye måde, savbåndet styres på. De gode resultater gav mod på at lægge endnu flere ressourcer i systemet for at finpudse og optimere, for det viste nogle resultater, som ikke tidligere var set i branchen. Luja Blade Guide System™ er patenteret i efterhånden mange lande, og skal på sigt kunne stå uden de øvrige ydelser, Luja tilbyder, ude på verdensmarkedet.

En ny fase for virksomheden

I 2018 skete der noget, som har haft stor betydning for virksomheden. Søren var på job i England, hvor han var impliceret i et alvorligt trafikuheld. Det har ramt hårdt, for hjertet og hjernen i Luja har fra dag 1 været Søren selv, som med sin passion og "krøllede hjerne" har udviklet løsninger, som har gjort en stor forskel i branchen.

For selv efter fire år er Søren stadig påvirket af ulykken i sin hverdag.

"Jeg må erkende, at jeg ikke kan det samme, som jeg kunne tidligere," siger han ærgerligt, og fastslår: "Jeg trives allerbedst, når jeg står foran en båndsav og kan koncentrere mig 100% om det."

Allerede i dag er Luja nødt til at sige nej til nye kunder, og det gør ondt på en virksomhedsejer.

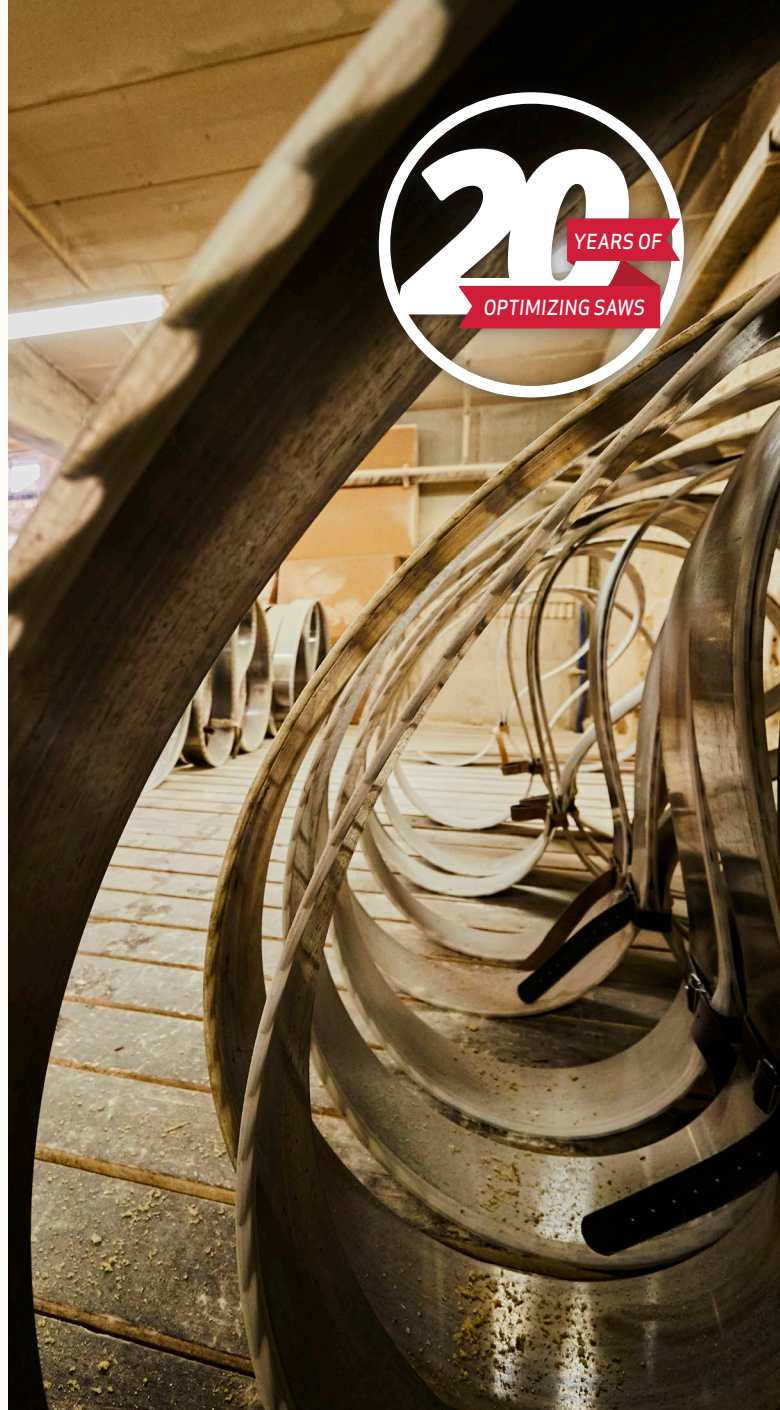

"Men vi er nødt til at fokusere på vores eksisterende og loyale kunder, der har udvist meget stor tålmodighed og forståelse for situationen, vi er i. De kommer først fordi mange af dem har været med på hele rejsen fra de første test og teorier, til hvor Luja er i dag. Så jeg skylder dem at anvende mine ressourcer på at hjælpe dem først."

Men sådan skal det ikke blive ved med at være. Der skal også fremadrettet være plads til nye kunder.

Luja Sawtech i fremtiden

Søren er sammen med et team nu i gang med at beskrive, dokumentere og strukturere arbejdet, så

andre kan gøre meget af det samme som ham – virksomheden skal så at sige lære at stå på egne, stabile ben.

"Jeg ved godt, at det ikke altid er nemt for mine medarbejdere og heller ikke for mine kunder. Jeg har trofaste kunder, som har ventet på mig i flere år nu, og det er jeg meget taknemmelig for." Målet har aldrig været en stor virksomhed, det har været at skabe en forandring til det bedre for de virksomheder, der anvender båndsave på professionelt plan. Søren er en nørdet tekniker til det yderste af sine fingerspidser, og han skiller ting ad for at finde ud af, hvordan de kan komme til at køre bedre. Det er det, han skal have sit fokus på fremfor at drive og drifte en virksomhed. Han vil ud af driften og i stedet kunne træde ind i en bonus-rolle, hvor hans tekniske knowhow lader ham bidrage på bedst mulig vis.

"Da jeg startede Luja var mit mål at sætte nye standarder for, hvilket udbytte man kan forvente af sin produktion"

"En del af dette har vi allerede opnået og er pt lige på nippet til at kunne tage et stort skridt ud i implementering af en løsning, som vil forandre hele måden båndsave driftes på. Dette projekt vil jeg følge til dørs over de næste år – der er nemlig stadig produkter, løsninger, knowhow og masser af vilje i Luja", slutter Søren Luja Hansen.



[Se mere på luja.dk](http://luja.dk)

LUJA[®] Sawtech